

### Zentrallüftungsgeräte mit Wärmerückgewinnung Profiline 150 EC - ProfiLine 350 EC :

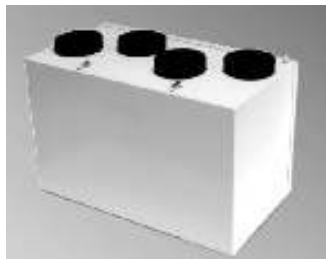

- Lüftungszentralgeräte mit bauaufsichtlicher Zulassung (DIBT Berlin) für die bedarfsgerechte Raumlüftung in Wohnhäusern, Büros u.ä; für Zu- und Abluftbetrieb mit Wärmerückgewinnung
- luftdichte Gehäuse zur Wandmontage, hergestellt aus verzinktem, weiß lackiertem Stahlblech mit schall- und wärmedämmender Schaumisolierung
- abnehmbarer Revisionsdeckel mit Schnappverschlüssen, eingesetzte Kunststoff-Kondensatwanne, Kondensatablauf an der Geräteunterseite ausgeführt
- Filterung von Zu- und Abluft über austauschbare Taschenfilter Filterklasse G3, Zuluft-Feinfilter Filterklasse F5 als Zubehör erhältlich; Filterwechselanzeige an der optional (Zubehör) erhältlichen Fernbedienung
- luftseitige, runde Anschlußstutzen an der Geräteoberseite ausgeführt
- Zu- und Abluftventilator mit rückwärts gekrümmtem Radiallaufrad, Antrieb durch wartungsfreie, energiesparende Gleichstrommotoren mit Blockierschutz (automatische Abschaltung)
- Wärmerückgewinnung über Aluminium-Gegenstrom-Plattenwärmetauscher, maximaler Wirkungsgrad 95 %
- alle Geräte mit aktivem Vereisungsschutz
- Geräteausführungen -B mit motorisch betriebenem Automatik-Bypaß zur Umgehung des Wärmetauschers für Sommerbetrieb ohne Wärmerückgewinnung; für Geräteausführungen ohne Automatik-Bypaß sind Sommerkassetten als Zubehör erhältlich
- Geräteansteuerung wahlweise durch kostengünstigen 3-Stufenschalter oder komfortable, drahtgebundene Aufputz-Fernbedienung (Zubehör)
- anschlussfertige Lieferung mit 1 m Anschlußleitung mit Schuko-stecker
- **Netzanschluß 230 V / 50 Hz**
- Geräte kennlinien und Abmessungen siehe Folgeseite

GLT-Typ	Art.-Nr.	V/m <sup>3</sup> /h	P <sub>ext</sub> /Pa	P/kW	Amp.	dB(A)	m/kg
ProfiLine 150 EC	36509	180	100	0,11	0,70	45	38
ProfiLine 150 EC-B	36510	180	100	0,11	0,70	45	41
ProfiLine 250 EC	36512	250	100	0,13	0,90	46	41
ProfiLine 250 EC-B	36513	250	100	0,13	0,90	46	44
ProfiLine 350 EC	36516	400	100	0,25	1,70	47	52
ProfiLine 350 EC-B	36520	400	100	0,25	1,70	47	57

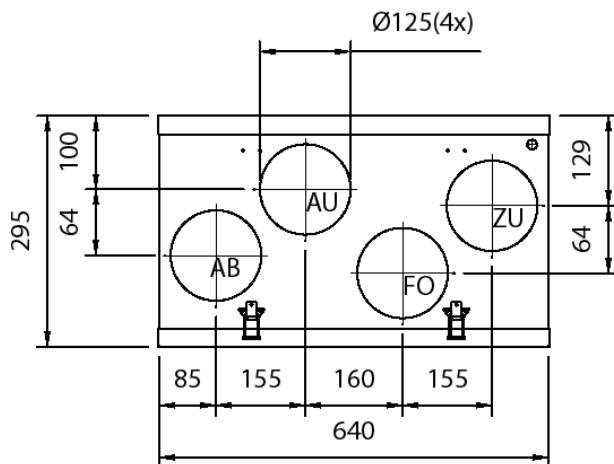
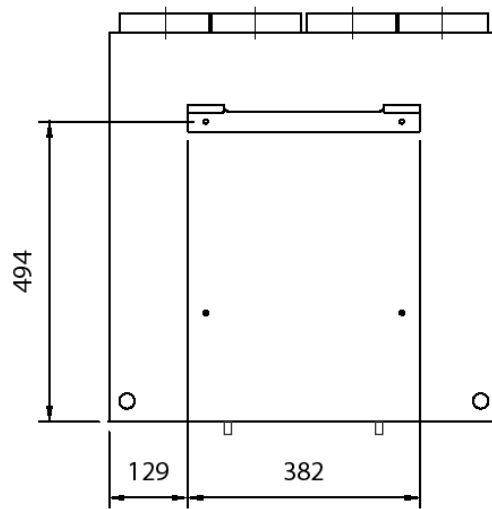
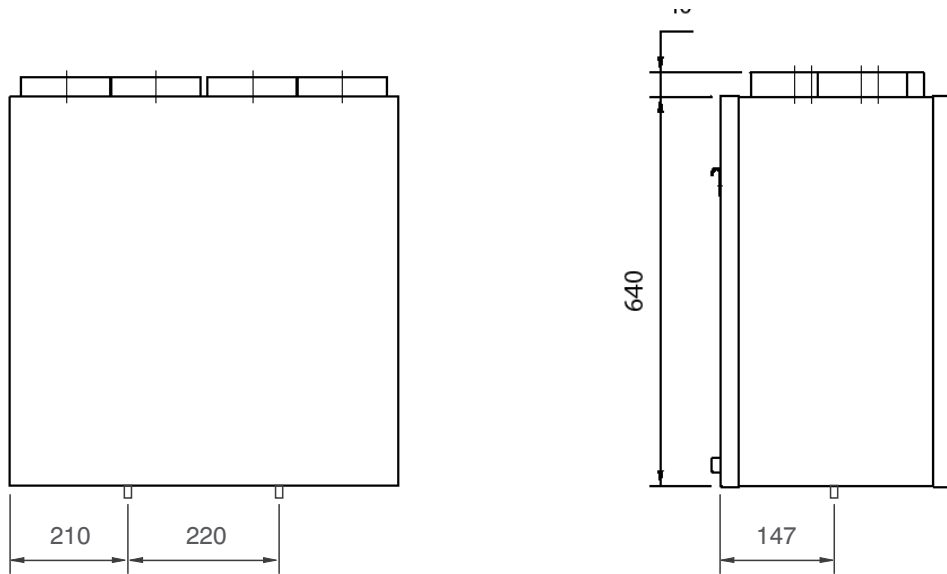

**AB - Abluft**  
**AU - Frischluft**  
**FO - Fortluft**  
**ZU - Zuluft**

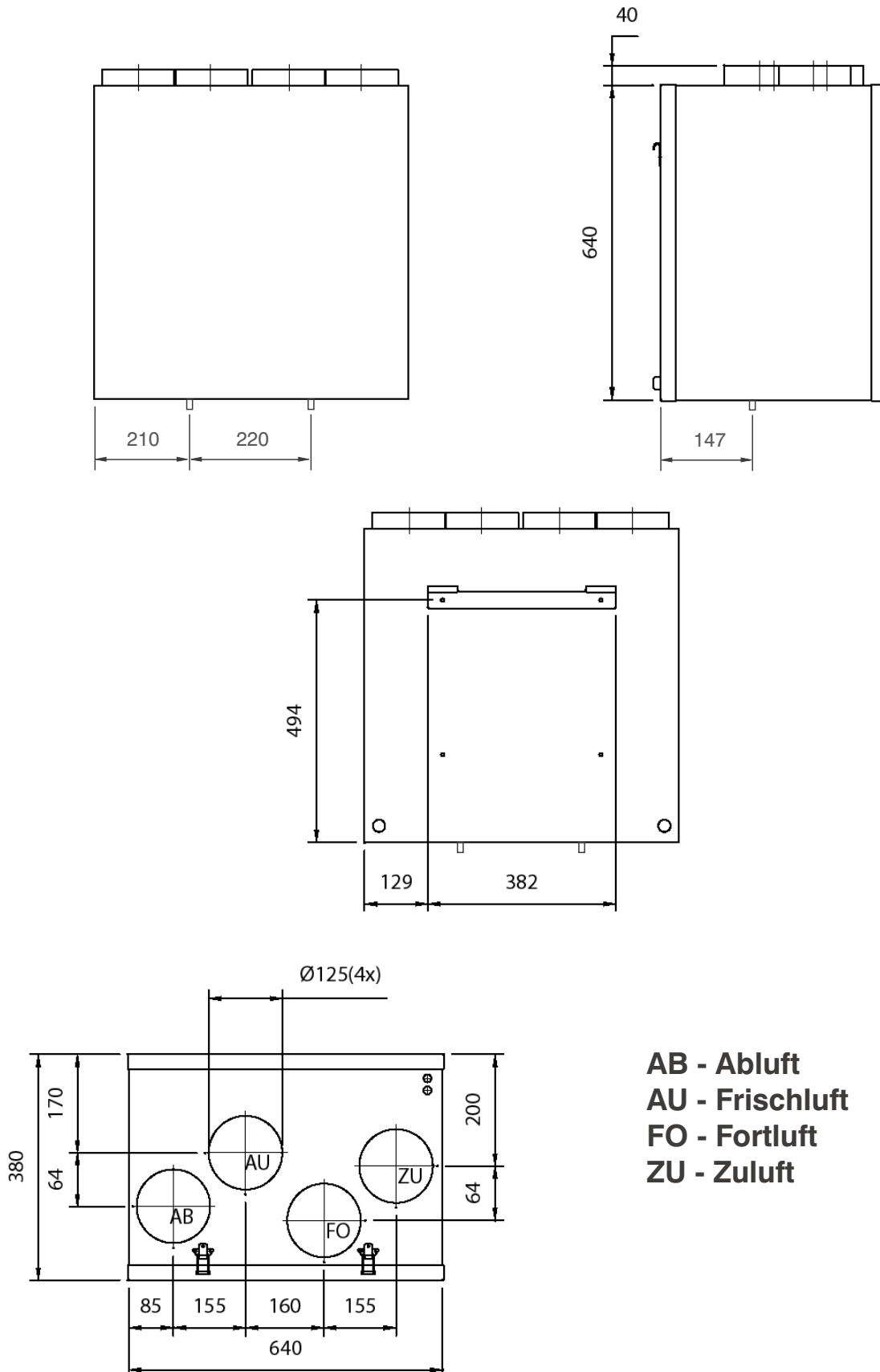

### ProfiLine 150 EC (-B):

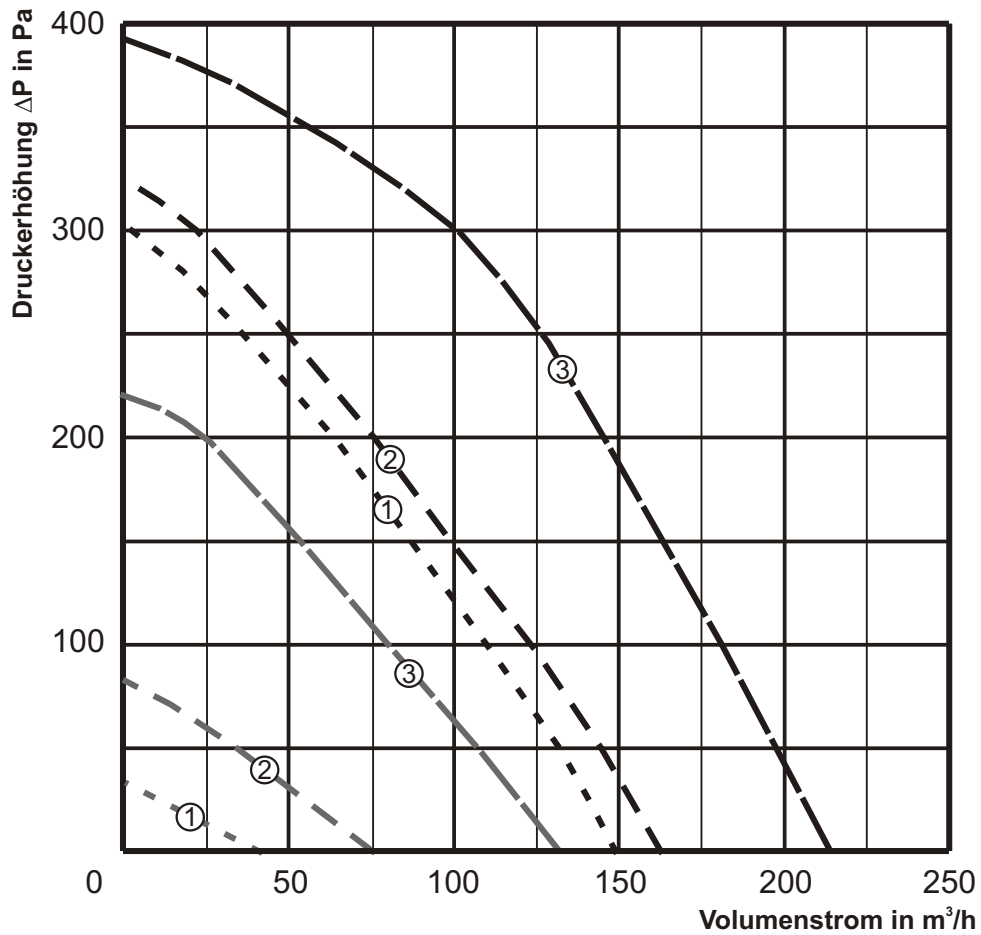

Stufe ① min. .... max. ....  
 Stufe ② min. ---- max. ----  
 Stufe ③ min. -.-.- max. -.-.-

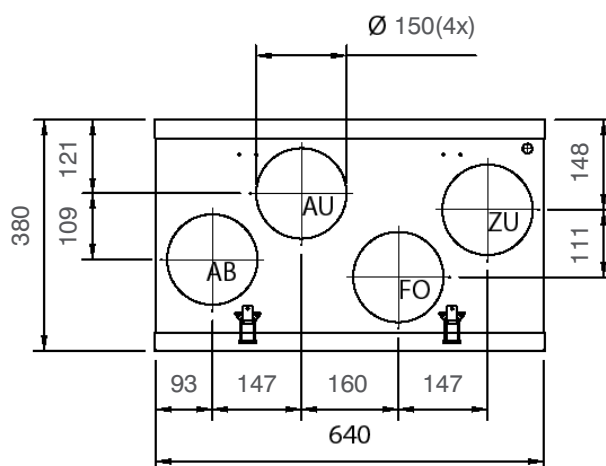
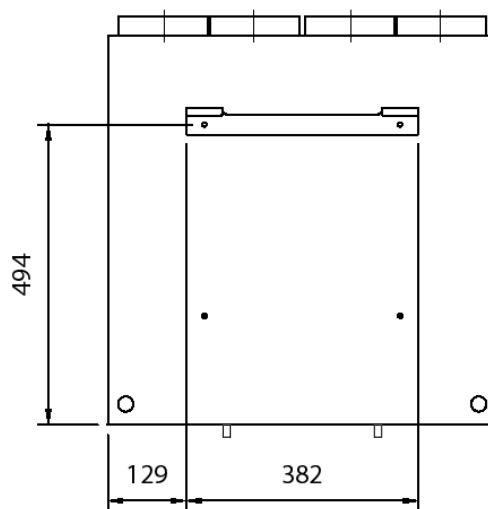
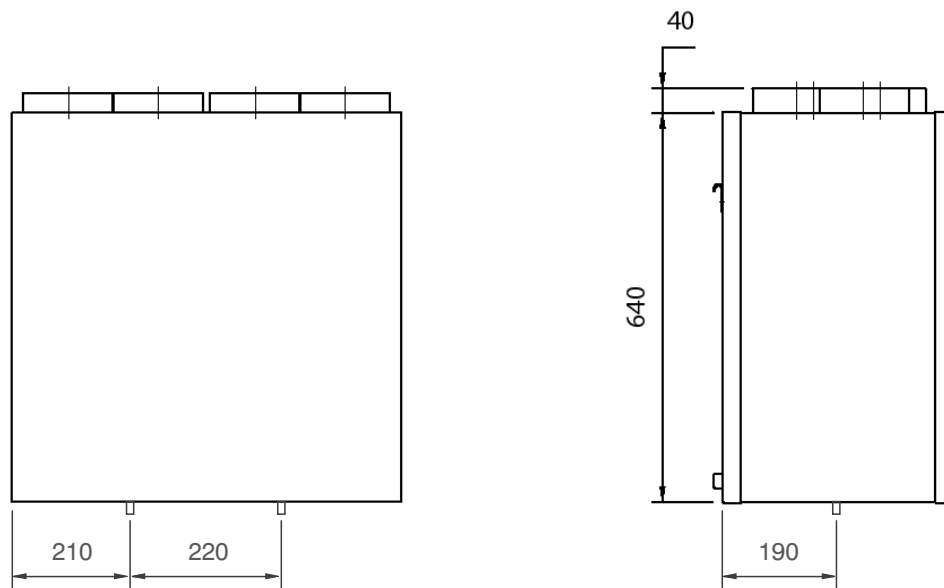

**AB - Abluft**  
**AU - Frischluft**  
**FO - Fortluft**  
**ZU - Zuluft**

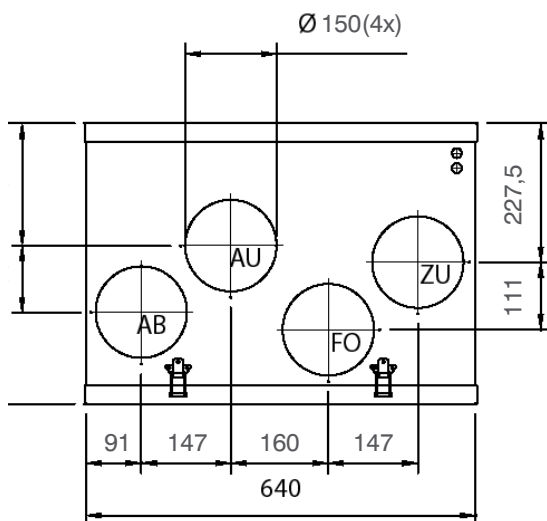
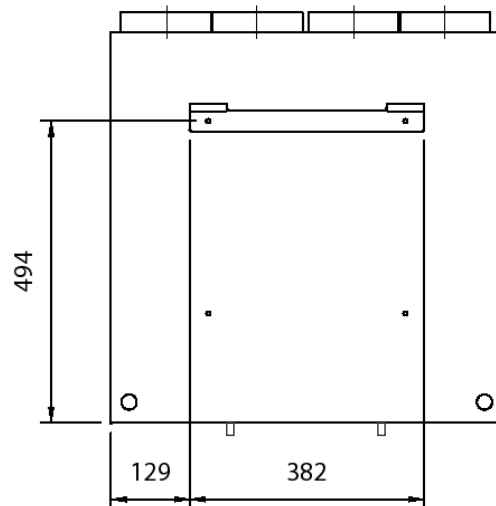
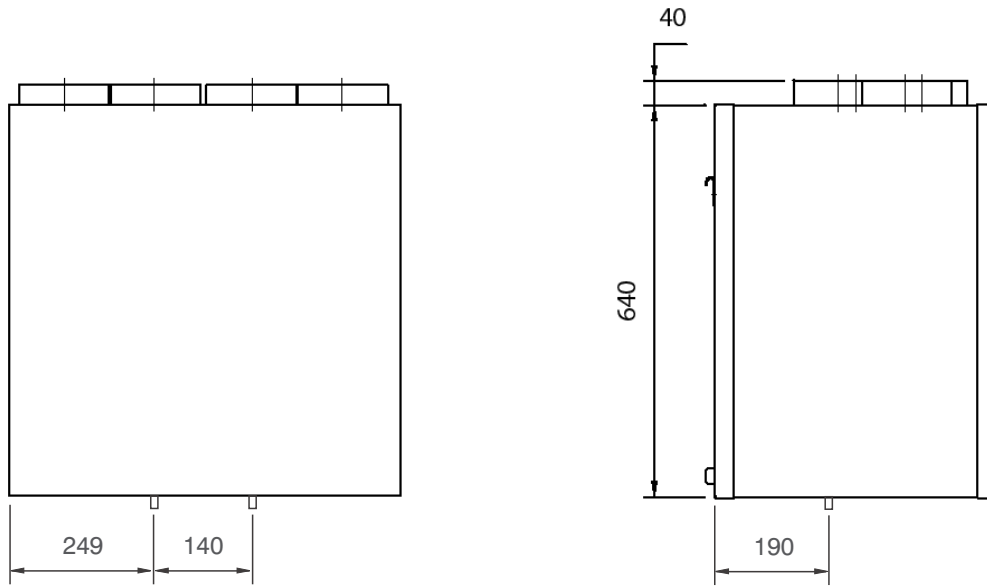

**AB - Abluft**  
**AU - Frischluft**  
**FO - Fortluft**  
**ZU - Zuluft**

### ProfiLine 250 EC (-B):

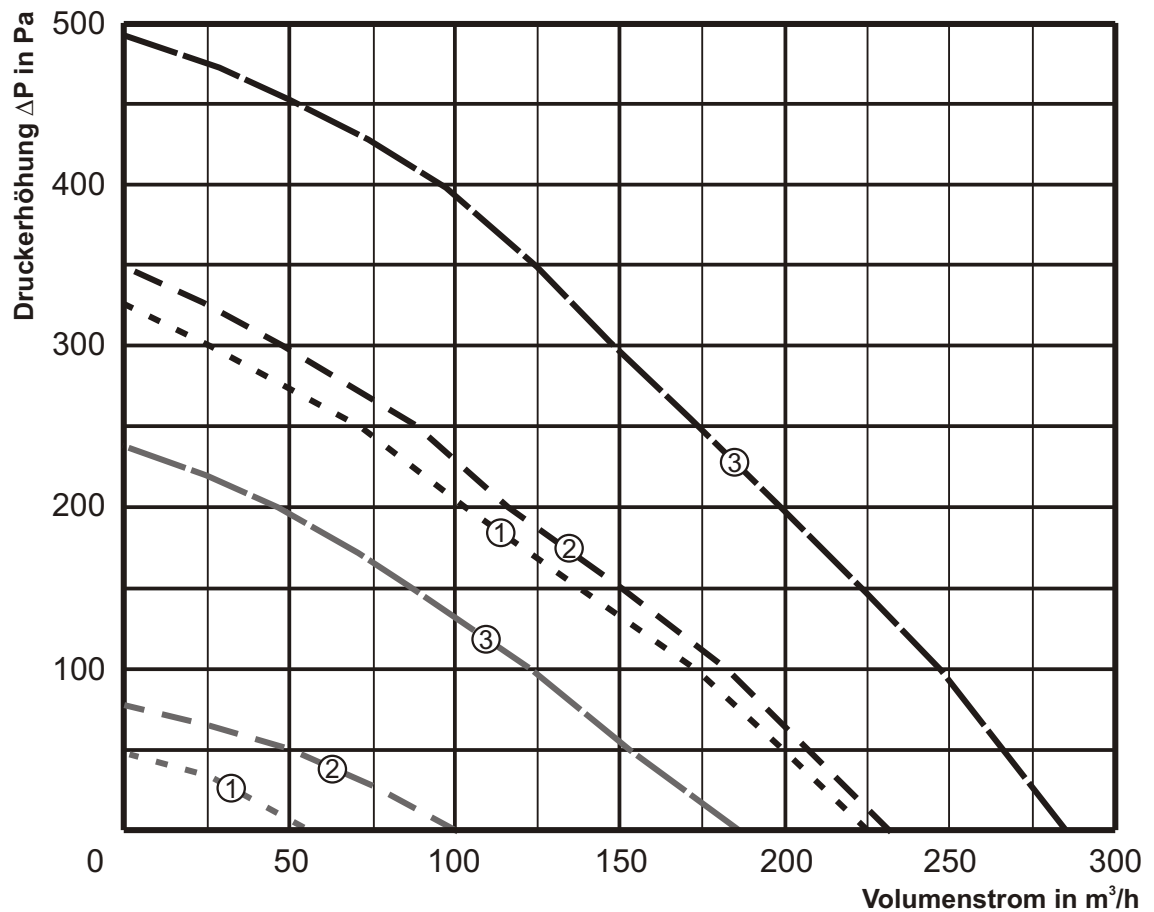

**Stufe ① min. .... max. ....**  
**Stufe ② min. .... max. ....**  
**Stufe ③ min. .... max. ....**

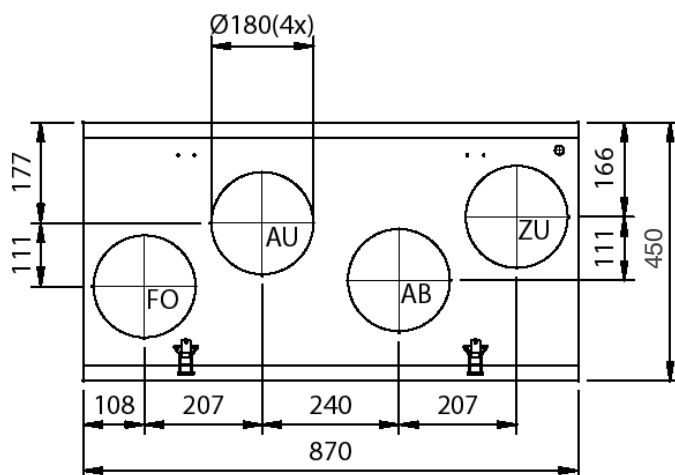
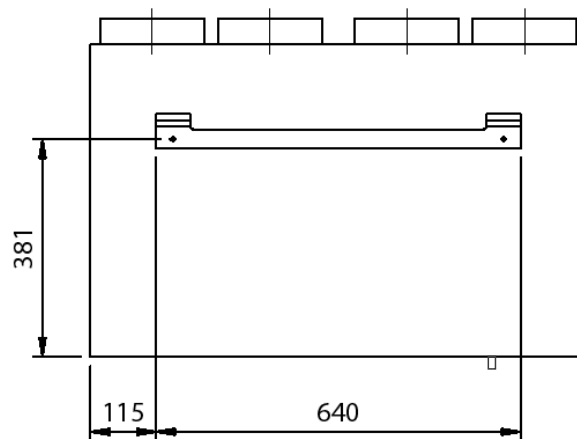
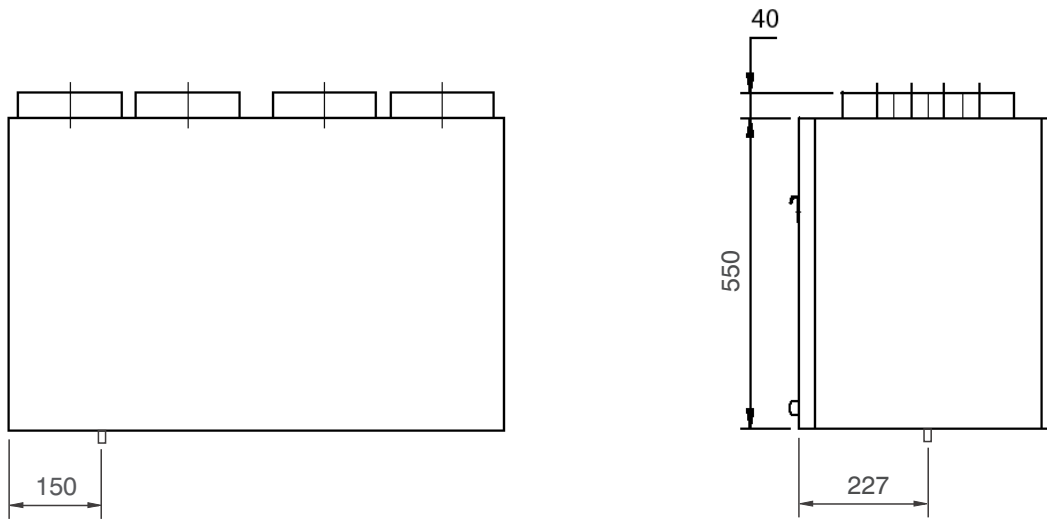

**AB - Abluft**  
**AU - Frischluft**  
**FO - Fortluft**  
**ZU - Zuluft**

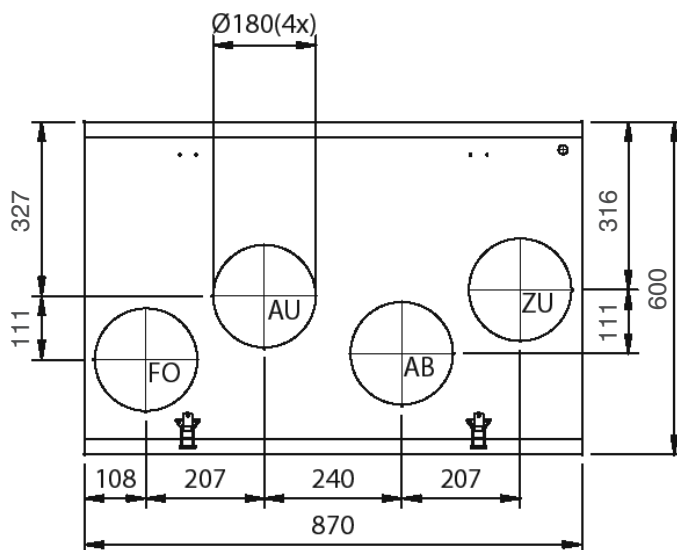
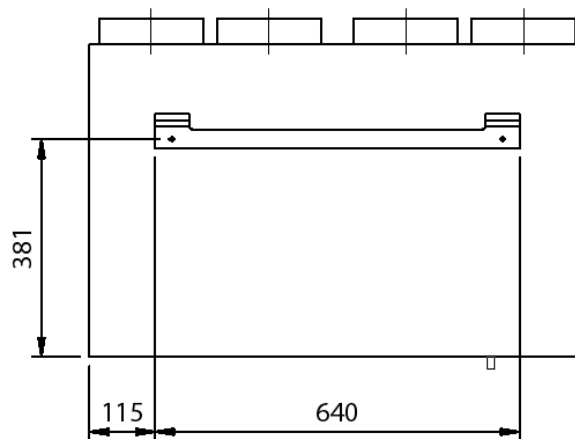
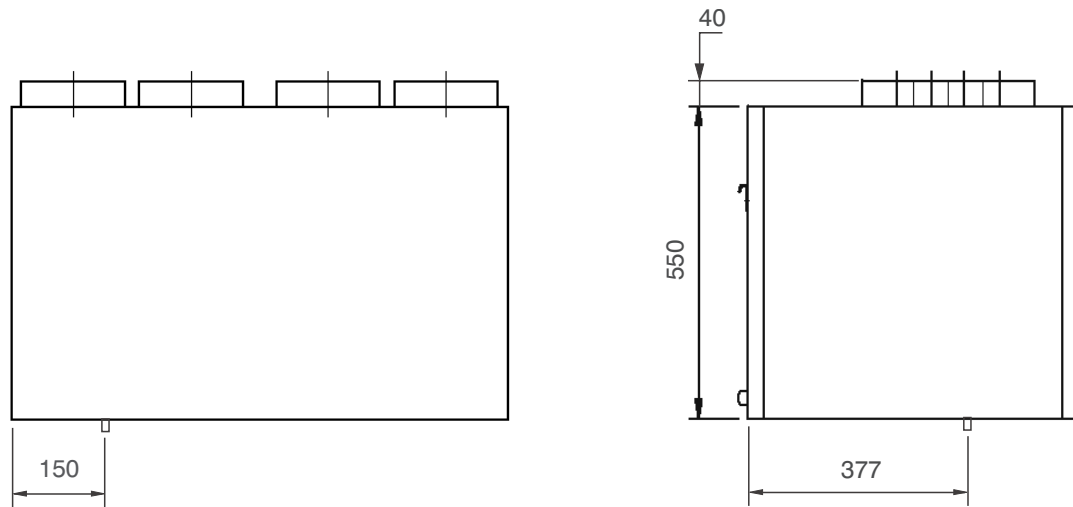

**AB - Abluft**  
**AU - Frischluft**  
**FO - Fortluft**  
**ZU - Zuluft**

### ProfiLine 350 EC (-B):

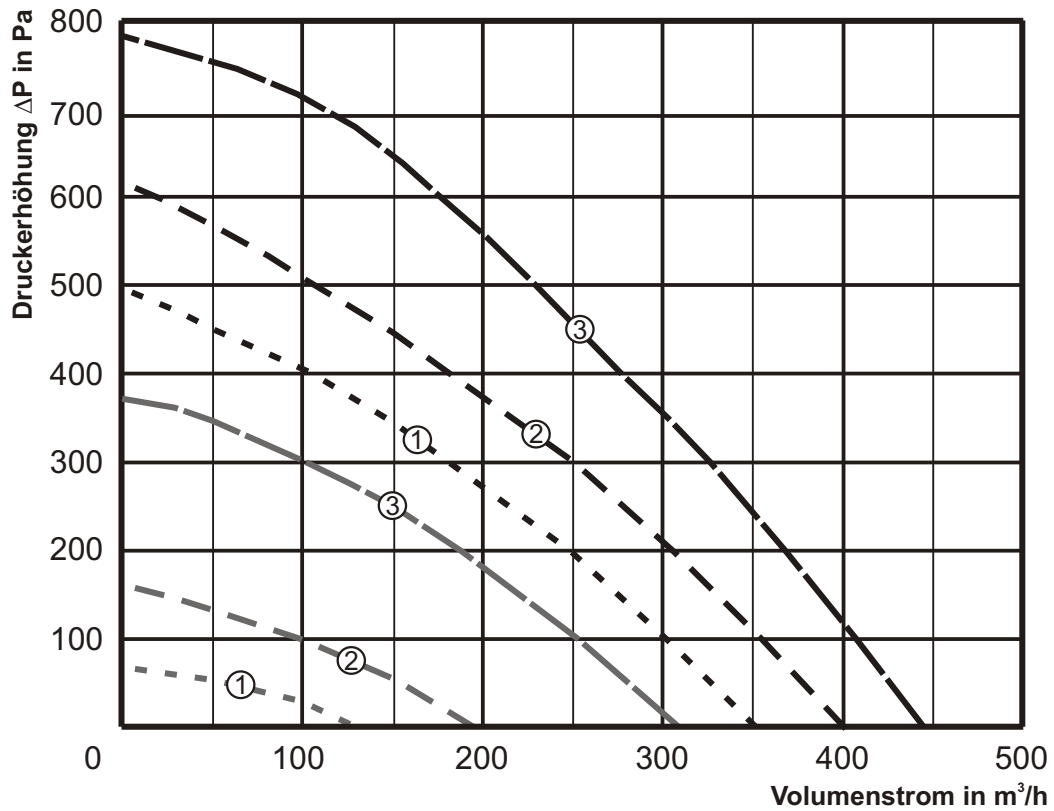

Stufe ① min. .... max. ....  
 Stufe ② min. ---- max. ----  
 Stufe ③ min. —·—· max. —·—·