

- 1** alpha-Luftdurchlass DN 125 - ohne Filtereinsatz - Drossel 100% offen
- 2** alpha-Luftdurchlass DN 125 - mit reinem Filtereinsatz - Drossel 100% offen
- 3** alpha-Luftdurchlass DN 125 - mit reinem Filtereinsatz - Drossel 50% offen

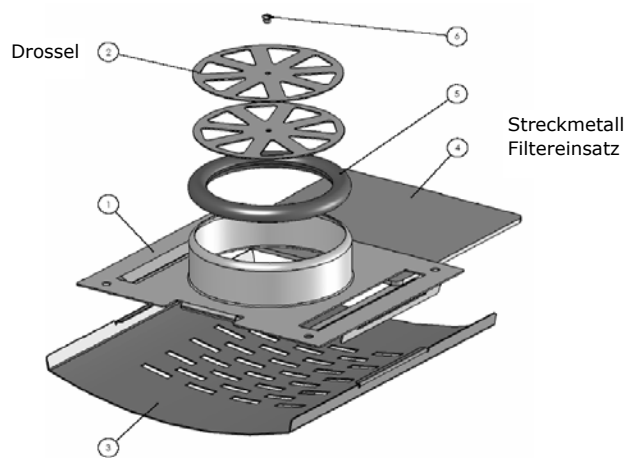

Abmessungen:

Typ	A	B	C	D	E	F	G	H	J
Alpha 100	30	98	210	182	150	130	5,5	180	150
Alpha 125	30	123	210	207	175	155	5,5	205	175

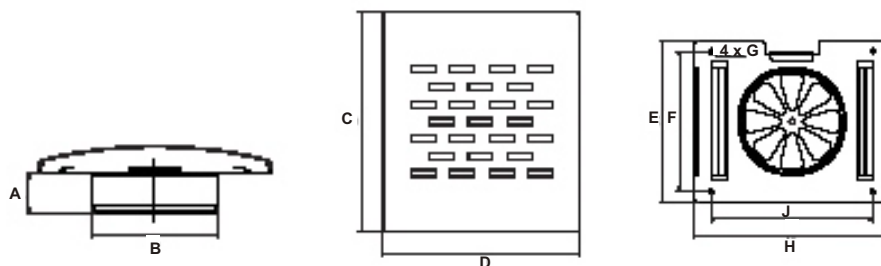

Design - Luftdurchlass für Zu - und Abluft sowie Wand - und Deckenmontage.

Material Stahlblech verzinkt, weiss pulverbeschichtet, incl. auswaschbarem Metallgstrickfilter und Luftmengenregler.

Die Quad Designblende ist auf der Befestigungsplatte (Anschluss DN 124) mit zwei Magneten fixiert und kann daher stufenlos, leichte Unebenheiten zur Wand hin ausgleichen.

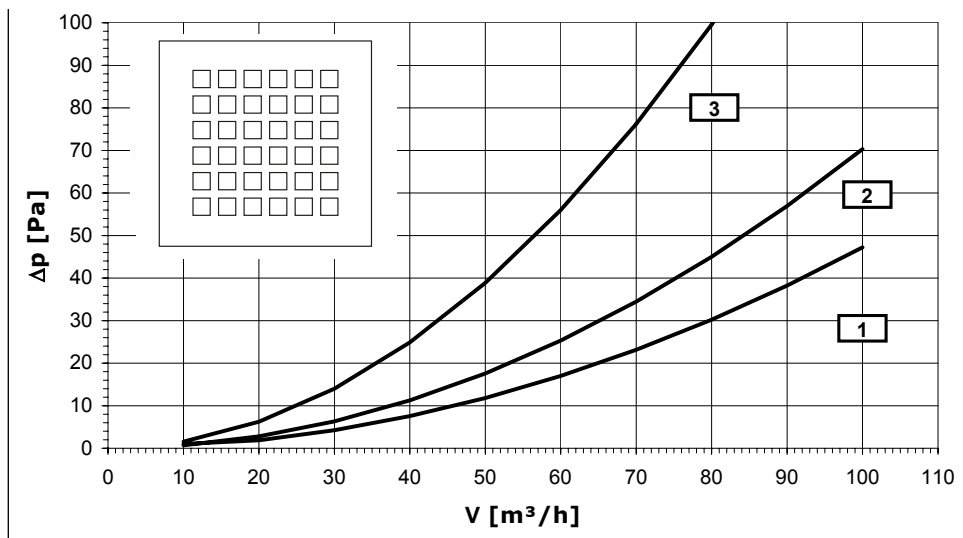
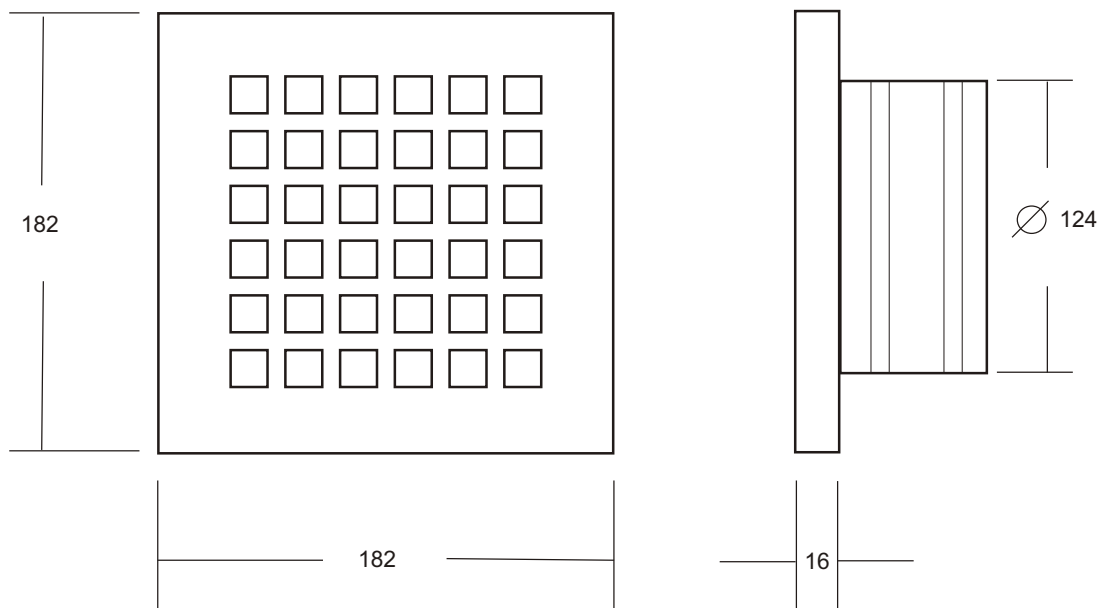

- | | |
|---|--|
| 1 | Luftdurchlass DN 125 - ohne Filtereinsatz - Drossel 100% offen |
| 2 | Luftdurchlass DN 125 - mit reinem Filtereinsatz - Drossel 100% offen |
| 3 | Luftdurchlass DN 125 - mit reinem Filtereinsatz - Drossel 50% offen |